

Hydraulické lisy 6 -300 t

Hydraulické lisy OMCN 6 - 300 t jsou v kategorii TOP PROFI (výrobce OMCN S. p. A. - Itálie). Lisy mají obecně ruční, nožní, pneumatický nebo elektrický pohon hydrauliky, jsou 1 nebo 2rychlostní, mají různou velikost konstrukce rámu a tedy i pracovního prostoru (viz tabulky parametrů). Na konci pístu je obvykle našroubována stavitelná lisovací hlavice, místo níž lze použít jiný přípravek, matici uživatele..., písty mají kvalitní povrchové pochromování atd.

Barva strojí

záruka standard 2 roky

záruka smluvně 3 - 5 let

servis do 48 hodin

- lisy jsou svoji koncepcí vhodné zejména pro PROFI výrobu a servis v průmyslu, autoopravenství atd.
- mají velmi robustní svařovanou konstrukci (viz jejich hmotnost), spolehlivý provoz a bohatou standardní výbavu)
- optimální typ lisu zvolte dle lisovací síly (raději počítejte s rezervou...), dle velikosti pracovního prostoru, (aby se Vám lisovaný předmět do lisu tzv. "vešel") a dle typu pohonu hydrauliky (dle počtu cyklů lisování) atd.

Hydraulické lisy 6-100 t ruční pohon

ART. 152 - hydraulický lis 6 t

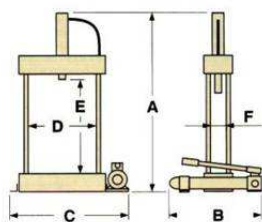

- lisovací síla 6 t, provedení na stůl, 1rychlostní ruční ovládání hydrauliky
- základní typ bez příčného nosníku, vhodný spíše pro drobnější práce..., zpětný posuv pístu je zajištěn pomocí pružiny po otočení ovládacího kolečka...

typ-název

ART.152

Cena bez DPH

9 240,- Kč

ART. 153 - hydraulický lis 10 t

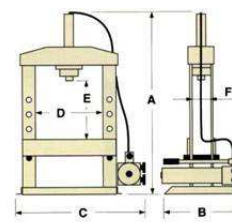

- lisovací síla 10 t, provedení na stůl, 2rychlostní ručně ovládaná hydraulika
- PROFI robustní konstrukce, větší rychlost posunu pístu pro přiblížení k lisovanému předmětu, nižší rychlost pro citlivější lisování, zpětný posuv pístu je zajištěn pomocí pružiny po otočení ovládacího kolečka...

typ-název

ART.153

Cena bez DPH

17 400,- Kč

ART. 154 155, 156 - hydraulický lis 10 t 15 t, 20 t

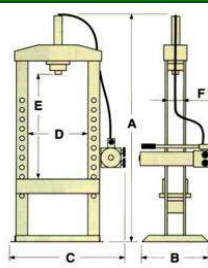

- lisovací síla 10 - 20 t, na podlahu, 2rychlostní ruční ovládání hydrauliky
- PROFI robustní konstrukce, větší rychlost posunu pístu pro přiblížení k lisovanému předmětu, nižší rychlost pro citlivější lisování, zpětný posuv pístu je zajištěn pomocí pružiny...

typ-název

ART. 154

Cena bez DPH

19 500,- Kč

ART. 155

22 550,- Kč

ART. 156

26 600,- Kč

ART. P30/SA 157, 158, 159, 160 - lis 30 t, 40 t, 50 t, 70 t, 100 t

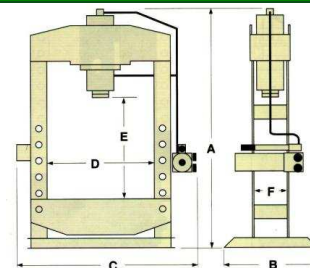
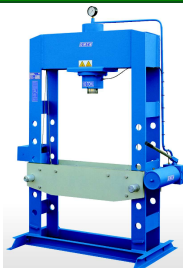

- lisovací síla 30 - 100 t, 2rychlostní ruční ovládání hydrauliky, PROFI robustní...
- větší lisy na 30 - 100 t jsou již pro manipulaci s těžším příčným nosníkem vybaveny kladkostrojem, poloha/výška příčného nosníku se aretuje čepý
- nožní nebo pneumatický pohon hydrauliky, lisy vhodné pro výrobu a servis v průmyslu, autoopravenství atd.
- PROFI, velmi robustní svařovaná konstrukce (viz hmotnost lisů), spolehlivý provoz hydraulické jednotky...
- optimální typ lisu zvolte dle lisovací síly, dle velikosti pracovního prostoru, dle rychlosti pohybu pístu atd.

typ-název

ART. P 30/SA

Cena bez DPH

40 600,- Kč

ART. 157

53 350,- Kč

ART. 158

59 950,- Kč

ART. 159

93 100,- Kč

ART. 160

113 650,- Kč

Technické parametry

ART. (typ)	Tlaková síla (tun)	ROZMĚR (mm)						Zdvih pístu (mm)	Váha (kg)
		A	B	C	D	E	F		
ART. 152	6	820	560	550	320	510	67	115	43
ART. 153	10	1 210	500	910	520	350	120	190	104
ART. 154	10	1 900	500	910	510	930	140	190	124
ART. 155	15	1 890	500	930	520	930	140	190	130
ART. 156	20	1 920	500	930	505	930	140	200	150
ART. P 30/SA	30	2 000	600	1 300	700	1 000	180	190	280
ART. 157	40	2 100	850	1 420	775	1 135	195	190	405
ART. 158	50	2 110	850	1 420	775	1 135	205	190	445
ART. 159	70	2 235	900	1 580	880	1 120	265	210	700
ART. 160	100	2 290	900	1 740	1 010	1 055	280	215	960

Nožní nebo pneumatický pohon hydrauliky, lisy vhodné pro výrobu a servis v průmyslu, autoopravárenství atd. Velmi robustní svařovaná konstrukce, spolehlivý provoz hydraulické jednotky.
 Optimální typ lisu zvolte dle lisovací síly, dle velikosti pracovního prostoru, dle rychlosti pohybu pístu atd.

Barva strojů

Hydraulické lisy 10 - 30 t nožní pohon

ART. 154/P, 155/P - hydraulický lis 10 t, 15 t
 ART. 156/P, P30/SAP - hydraulický lis 20 t, 30 t

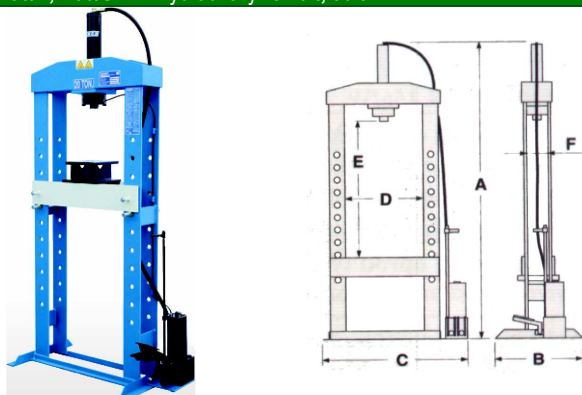

- lisovací síla 10 - 30 t, Zrychlostní dvěma pedály ovládaná hydraulika (vyšší rychlost posunu pístu pro rychlé přiblížení k lisovanému předmětu..., nižší rychlost pak pro citlivější ovládání v režimu lisování..., zpětný posuv pístu je zajištěn pružinou, natočením ruční páky.)

typ-název	Cena bez DPH
ART. 154 / P	23 650,- Kč
ART. 155 / P	26 650,- Kč
ART. 156 / P	30 400,- Kč
ART.P30/SAP	49 400,- Kč

Hydraulické lisy 10 - 30 t pneumatický pohon

ART. 154/IP, 55/IP - hydraulický lis 10 t, 15 t
 ART. 156/IP, P30/SAIP - hydraulický lis 20 t, 30 t

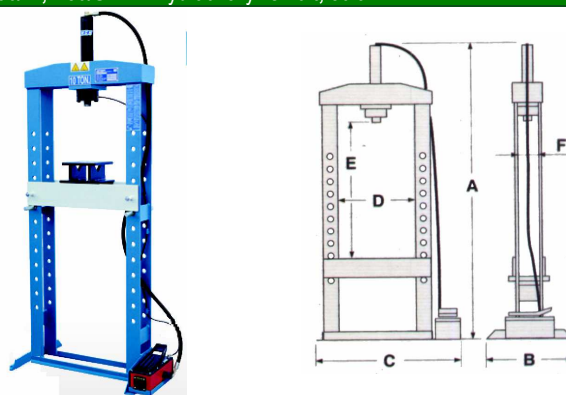

- lisovací síla 10 - 30 t, pedálem pneu multiplikátoru ovládaná hydraulika (tyto lisy mají pneu - hydraulický pohon, kde rychlost přiblížení pístu k lisovanému předmětu i lisování je dána obsluhou - mírou sešlápnutí pedálu multiplikátoru, zpětný posuv pístu je zajištěn pružinou - ovládání opět pedálem pneu multiplikátoru.)

typ-název	Cena bez DPH
ART. 154 / IP	27 400,- Kč
ART. 155 / IP	30 400,- Kč
ART. 156 / IP	34 000,- Kč
ART.P30/SAIP	55 400,- Kč

Technické parametry lisů

ART. (typ)	Tlaková síla (tun)	ROZMĚR (mm)						Zdvih pístu (mm)	Váha (kg)
		A	B	C	D	E	F		
ART. 154 / P	10	1 900	500	910	510	930	140	190	124
ART. 155 / P	15	1 890	500	930	520	930	140	190	130
ART. 156 / P	20	1 920	500	930	505	930	140	200	150
ART.P30/SAP	30	2 000	600	1 300	700	1 000	170	190	280
ART. 154 / IP	10	1 900	500	910	510	930	140	190	124
ART. 155 / IP	15	1 890	500	930	520	930	140	190	130
ART. 156 / IP	20	1 920	500	930	505	930	140	200	150
ART.P30/SAIP	30	2 000	600	1 300	700	1 000	170	190	280

U většiny typu lisů lze na zakázku změnit rozměry rámu...

Průslušenství ručních, nožních a pneumatických lisů za příplatek

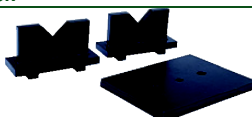

Manometr měření tlaku



Prisma-V

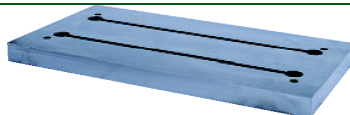

Přípravek na upnutí kulatiny



Pracovní deska

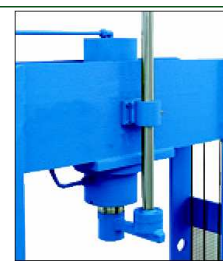

Přípravek zabraňující rotaci pístu

ART. (typ-název)	Základní informace - parametry	Cena bez DPH
ART. 001	Manometr měření tlaku pro lisy na 10,15, 20 t , u lisů 30, 40, 50, 70, 100 t již ve standartu	1 450,- Kč
ART. 012	Pracovní deska pro lisy na 30, 40, 50 t u lisů 10, 15, 20 t již ve standartu, pro lis ART.52 se nedodává	2 450,- Kč
ART. 013	Pracovní deska pro lisy na 70 t	3 800,- Kč
ART. 014	Pracovní deska pro lisy na 100 t	4 700,- Kč
ART. 032	Prisma-V pro lisy na 30, 40, 50 t , u lisů 10, 15, 20t již ve standartu, pro lis ART 152 se deska nedodává	4 100,- Kč
ART. 033	Prisma-V pro lisy na 70 t	5 300,- Kč
ART. 034	Prisma-V pro lisy na 100 t	6 050,- Kč
ART. 050	Přípravek na upnutí kulatiny pro lisy na 10, 15, 20 t	1 000,- Kč
ART. 051	Přípravek na upnutí kulatiny pro lisy na 30, 40, 40, 70, 100 t	6 050,- Kč
ART. 070	Přípravek zabraňující rotaci pístu pro lisy na 40, 50 t	13 900,- Kč
ART. 071	Přípravek zabraňující rotaci pístu pro lisy na 70, 100 t	21 200,- Kč

- 1 nebo 2 rychlostní elektrický pohon hydrauliky, lisy vhodné pro výrobu a servis v průmyslu, autoopravárenství atd.
- PROFI, velmi robustní svařovaná konstrukce (viz hmotnost lisů), spolehlivý provoz hydraulické jednotky...
- optimální typ lisu zvolte dle lisovací síly, dle velikosti pracovního prostoru, dle rychlosti pohybu pístu atd.

Barva strojů

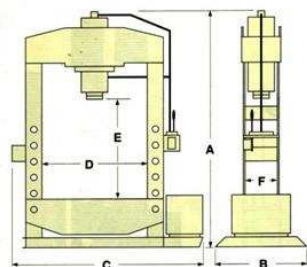
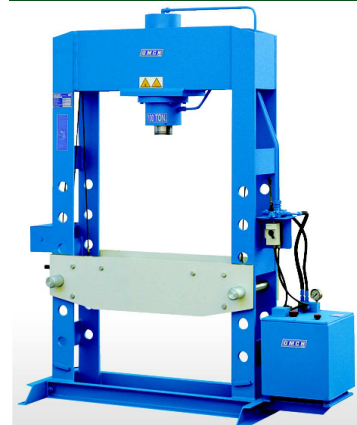

Hydraulické lisy 10 - 100 t el. pohon, 1 rychlostní

 ART. 154/ML, 156/ML, P30/ML - hydraulický lis 10 t, 20 t, 30 t
 ART. 161, 162, 163, 164 - hydraulický lis 40 t, 50 t, 70 t, 100 t

- lisovací síla 10 - 100 t, 1 rychlostní elektrický pohon hydrauliky
 - větší lisy na 30 - 100 t jsou již pro manipulaci s těžším příčným nosníkem vybaveny kladkostrojem, poloha/výška příčného nosníku se aretuje čepy
 - tato řada lisů má v hydraulické jednotce axiální pístové čerpadlo, které zajistí stejnou rychlost posuvu pístu při vysouvání, při režimu lisování, i při zpětném chodu/zasouvání pístu...

typ-název	Cena bez DPH
ART. 154/ML	50 950,- Kč
ART. 156/ML	61 100,- Kč
ART. P30/ML	70 850,- Kč
ART. 161	89 100,- Kč
ART. 162	95 950,- Kč
ART. 163	128 150,- Kč
ART. 164	141 350,- Kč

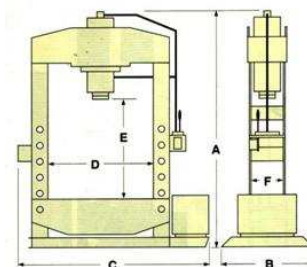
Hydraulické lisy 20 - 100 t el. pohon, 1/2 rychlostní

 ART. 156/W, P30/W, 161/W - hydraulický lis 20 t, 30 t, 40 t
 ART. 162/W, 163/W, 164/W - hydraulický lis 50 t, 70 t, 100 t

- lisovací síla 20 - 100 t, 1 nebo 2 rychlostní elektrický pohon hydrauliky
 - větší lisy na 30 - 100 t jsou již pro manipulaci s těžším příčným nosníkem vybaveny kladkostrojem, poloha/výška příčného nosníku se aretuje čepy
 - lisy ART. 156/W, ART. P30/W a ART. 161/W mají v hydraulické jednotce axiální pístové čerpadlo, které zajistí vždy stejnou rychlost posuvu pístu..., lisy ART. 162/W, ART. 163/W, ART. 164/W mají čerpadlo axiální pístové pro lisování a lopatkové pro rychlejší vysouvání/zasouvání pístu bez zátěže (přepínání mezi těmito čerpadly je automatické dle zátěže)

typ-název	Cena bez DPH
ART. 156/W	67 350,- Kč
ART. P30/W	81 400,- Kč
ART. 161/W	100 450,- Kč
ART. 162/W	110 550,- Kč
ART. 163/W	145 750,- Kč
ART. 164/W	160 950,- Kč

Poznámka: Obecně pro všechny tyto výše uvedené lisy platí, že jsou vybaveny hlavním vypínačem s jističem, ovládací pákou, která má 3 polohy = a) dolu, pro pohyb pístu pro přiblížení a lisování, b) neutrální - střední polohu, kdy se píst nehýbe, c) nahoru, pro zpětný pohyb pístu... Max. lisovací tlak/sílu lze ručně regulovat pomocí přepouštěcího ventilu. Lisovací tlak indikuje manometr, který je umístěn na hydraulické jednotce. Prac. výšku (parametr E) lze měnit výškou upevnění příčného nosníku.

Technické parametry lisů

ART. (typ)	Tlaková síla (tun)	ROZMĚR (mm)						Zdvih pístu (mm)	Náplň 1/2 (litry)	Rychlost 1/2 (mm/min)	Váha (kg)
		A	B	C	D	E	F				
ART. 154/ML	10	1 900	500	1 100	510	930	140	260	1,6	570	174
ART. 156/ML	20	1 920	500	1 100	505	920	140	285	1,6	420	190
ART. P30/ML	30	2 000	600	1 600	700	1 000	180	260	2,4	300	320
ART. 161	40	2 070	850	1 575	775	1 135	195	260	2,4	300	440
ART. 162	50	2 080	850	1 570	775	1 135	205	260	2,4	210	480
ART. 163	70	2 205	900	1 755	880	1 120	265	310	4,5	260	740
ART. 164	100	2 260	900	1 930	1 010	1 055	280	310	4,5	180	1 000
ART. 156/W	20	1 920	500	1 100	505	920	140	285	2,4/2,4	600	200
ART. P30/W	30	2 000	600	1 600	700	1 000	180	260	4,5/4,5	575	330
ART. 161/W	40	2 070	850	1 575	775	1 135	195	260	4,5/4,5	575	470
ART. 162/W	50	2 080	850	1 570	775	1 135	205	260	5/2,4	600/210	530
ART. 163/W	70	2 205	900	1 755	880	1 120	265	310	6/4,5	595/260	800
ART. 164/W	100	2 260	900	1 930	1 010	1 055	280	310	10/4,5	570/180	1 050

- parametr **zdvih** znamená pracovní zdvih/vysunutí pístu z pístnice
- parametr **náplň 1/2** znamená pracovní množství oleje (je-li v tabulce jedna hodnota, má lis axiální pístové čerpadlo, jsou-li hodnoty dvě má lis i navíc lopatkové čerpadlo)
- parametr **rychlost 1/2** znamená rychlost posuvu pístu (u 2 rychlostních typů je první hodnota rychlost pístu při přiblížení/zpětném chodu, druhá pak při samotném lisování)

U většiny typu lisů lze na zakázku změnit rozměry rámu...

- 2rychlostní elektrický pohon hydrauliky, lisy vhodné pro výrobu a servis v průmyslu, autoopravenství atd.
- PROFI, velmi robustní svařovaná konstrukce (viz hmotnost lisů), spolehlivý provoz hydraulické jednotky...
- optimální typ lisu zvolte dle lisovací síly, dle velikosti pracovního prostoru, dle rychlosti pohybu pístu atd.

Barva strojů

Hydraulické lisy 10 - 70 t el. pohon, 2rychlostní

ART. 154/MR, 156/MR - hydraulický lis 10 t, 20 t
 ART. P30/MR, 161/R - hydraulický lis 30 t, 40 t
 ART. 162/R, 163/R - hydraulický lis 50 t, 70 t

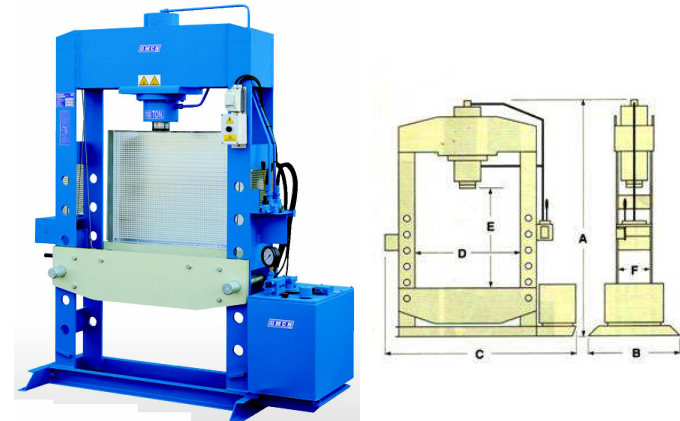

- lisovací síla 10 - 70 t, 2rychlostní elektrický pohon hydrauliky
- větší lisy na 30 - 70 t jsou již pro manipulaci s těžším příčným nosníkem vybaveny kladkostrojem, poloha/výška nosníku se aretuje čepý...s
- lisy této řady mají v hydraulické jednotce vždy dvě čerpadla, a to axiální pístové pro lisování a lopátkové pro rychlejší vysouvání/zasouvání pístu bez zátěže (přepínání mezi těmito čerpadly je automatické dle zátěže)

typ-název	Cena bez DPH
ART. 154/MR	73 150,- Kč
ART. 156/MR	84 050,- Kč
ART. P30/MR	93 400,- Kč
ART. 161/R	111 350,- Kč
ART. 162/R	117 400,- Kč
ART. 163/R	153 150,- Kč

Hydraulické lisy 100 - 300 t el. pohon, 2rychlostní

ART. 164/R, 204/RE - hydraulický lis 100 t, 150 t
 ART. 164/RS, 204/R - hydraulický lis 100 t, 150 t
 ART. 205/R, 280/R - hydraulický lis 200 t, 300 t

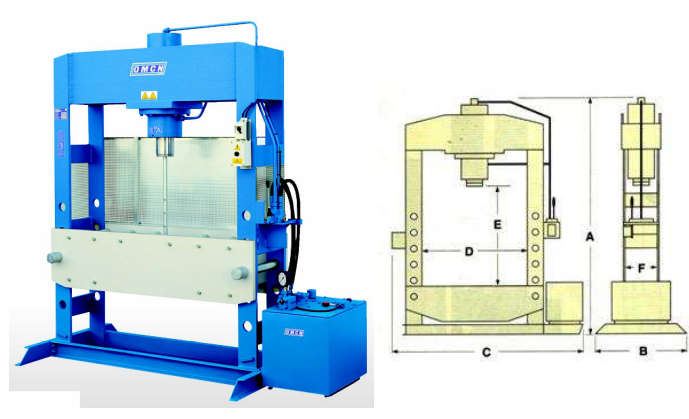

- lisovací síla 100 - 300 t, 2rychlostní elektrický pohon hydrauliky
- těžký příčný nosník se zvedá/spouští buď kladkostrojem, nebo vlastním pístem lisu jeho zavěšením na tyč a nebo jsou na lisu navíc 2 hydraulické písty od spodu příčniku, které se ovládají samostatně pákou...
- i lisy této řady mají v hydraulické jednotce vždy dvě čerpadla, a to axiální pístové pro lisování a lopátkové pro rychlejší vysouvání/zasouvání pístu...

typ-název	Cena bez DPH
ART. 164/R	167 550,- Kč
ART. 204/RE	258 500,- Kč
ART. 164/RS	239 700,- Kč
ART. 204/R	354 750,- Kč
ART. 205/R	610 500,- Kč
ART. 280/R	1 100 000,- Kč

Poznámka: Obecně pro všechny tyto výše uvedené lisy platí, že jsou vybaveny hlavním vypínačem s jističem, ovládací pákou, která má 3 polohy = a) dolu, pro pohyb pístu pro přiblížení a lisování, b) neutrální - střední polohu, kdy se píst nehýbe, c) nahoru, pro zpětný pohyb pístu. Z důvodu bezpečnosti je u těchto 2rychlostních lisů oboustranné ovládání (současně s ovládací pákou je třeba druhou rukou stisknout tlačítko). Maximální lisovací tlak/sílu lze ručně regulovat pomocí přepouštěcího ventilu. Lisovací tlak indikuje tlakoměr, který je umístěn na hydraulické jednotce (ve standardu). Pracovní výšku (parametr E) lze měnit výškou upevnění příčného nosníku.

Technické parametry lisů

ART. (typ)	Tlaková síla (tun)	ROZMĚR (mm)						Zdvih pístu (mm)	Náplň 1/2 (litry)	Rychlost 1/2 (mm/min)	Váha (kg)
		A	B	C	D	E	F				
ART. 154/MR	10	1 900	500	1 100	510	930	140	260	4,5/1	1 750/350	194
ART. 156/MR	20	1 920	500	1 100	505	920	140	285	4,5/1,6	1 550/260	208
ART. P30/MR	30	2 000	600	1 600	700	1 000	170	260	10/2,4	1 550/300	338
ART. 161/R	40	2 070	850	1 650	775	1 135	195	260	10/2,4	1 530/300	530
ART. 162/R	50	2 080	850	1 650	775	1 135	205	260	15/2,4	1 540/210	560
ART. 163/R	70	2 205	900	1 755	880	1 120	265	310	25/4,5	1 600/260	850
ART. 164/R	100	2 260	900	1 930	1 010	1 055	280	310	35/4,5	1 600/180	1 100
ART. 204/RE	150	2 515	1 300	1 970	1 020	1 035	410	400	60/4,5	1 600/140	1 870
ART. 164/RS	100	2 400	1 300	2 320	1 520	1 065	360	310	60/4,5	1 600/180	1 500
ART. 204/R	150	2 520	1 300	2 470	1 520	1 018	410	400	60/4,5	1 600/140	2 200
ART. 205/R	200	2 995	1 310	2 600	1 520	1 035	520	520	60/4,5	1 300/95	4 150
ART. 280/R	300	3 415	1 700	2 900	1 500	960	640	500	85/7	1 000/95	8 200

- parametr **zdvih** znamená pracovní zdvih/vysunutí pístu z pístnice
- parametr **náplň 1/2** znamená pracovní množství oleje (je-li v tabulce jedna hodnota, má lis axiální pístové čerpadlo, jsou-li hodnoty dvě má lis i navíc lopátkové čerpadlo)
- parametr **rychlost 1/2** znamená rychlost posuvu pístu (u 2rychlostních typů je první hodnota rychlost pístu při přiblížení/zpětném chodu, druhá pak při samotném lisování)

U většiny typu lisů lze na zakázku změnit rozměry rámu...

- 2rychlostní elektrický pohon hydrauliky, lisy vhodné pro výrobu a servis v průmyslu, autoopravenství atd.
- PROFI, velmi robustní svařovaná konstrukce (viz hmotnost lisů), spolehlivý provoz hydraulické jednotky...
- optimální typ lisu zvolte dle lisovací síly, dle velikosti pracovního prostoru, dle rychlosti pohybu pístu atd.

Barva strojů



Hydraulické lisy 50 - 300 t horizontální posuv pístnice

ART. 162/RM, 164/RM - hydraulický lis 50 t, 100 t
ART. 164/RSM, 204/RM - hydraulický lis 100 t, 150 t
ART. 205/RM, 280/RM - hydraulický lis 200 t, 300 t

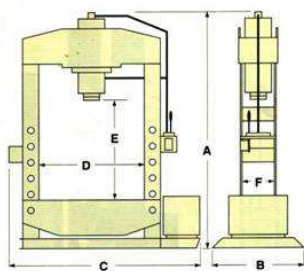

- lisovací síla 50 - 300 t, 2rychlostní elektrický pohon hydrauliky
- horizontální posuv pístnice (podélné nastavení polohy pístu v rámu lisu)
- těžký příčný nosník se zvedá/spouští vlastním pístem lisu jeho zavěšením na tyč nebo pomocí 2 hydraulických pístů od spodu příčniku...
- i lisy této řady mají v hydraulické jednotce vždy dvě čerpadla, a to axiální pístové pro lisování a lopátkové pro rychlejší vysouvání/zasouvání pístu...

typ-název	Cena bez DPH
ART. 162/RM	151 050,- Kč
ART. 164/RM	210 650,- Kč
ART. 164/RSM	284 350,- Kč
ART. 204/RM	420 750,- Kč
ART. 205/RM	714 150,- Kč
ART. 280/RM	1 209 350,- Kč

U většiny typu lisů lze na zakázku změnit rozměry rámu...

Poznámka: Obecně pro všechny tyto výše uvedené lisy platí, že jsou vybaveny hlavním vypínačem s jistěním, ovládací pákou, která má 3 polohy = a) dolu, pro pohyb pístu pro přiblížení a lisování, b) neutrální - střední polohu, kdy se píst nehýbe, c) nahoru, pro zpětný pohyb pístu. Z důvodu bezpečnosti je u těchto 2rychlostních lisů oboustranné ovládání (současně s ovládací pákou je třeba druhou rukou stisknout tlačítko). Maximální lisovací tlak/sílu lze ručně regulovat pomocí přepouštěcího ventilu. Lisovací tlak indikuje tlakoměr, který je umístěn na hydraulické jednotce (ve standardu). Pracovní výšku (parametr E) lze měnit výškou upevnění příčného nosníku.

Technické parametry lisů

ART. (typ)	Tlaková síla (tun)	ROZMĚR (mm)						Zdvih pístu (mm)	Náplň 1/2 (litry)	Rychlost 1/2 (mm/min)	Váha (kg)
		A	B	C	D	E	F				
ART. 162/RM	50	2 050	1 000	1 520	775	1 125	265	260	15/2,4	1 540/210	630
ART. 164/RM	100	2 260	1 300	1 810	1 010	1 045	340	310	35/4,5	1 600/180	1 230
ART. 164/RSM	100	2 400	1 300	2 320	1 520	1 060	360	310	35/4,5	1 600/180	1 870
ART. 204/RM	150	2 520	1 300	2 460	1 520	1 010	410	400	60/4,5	1 600/140	2 300
ART. 205/RM	200	2 910	1 310	2 600	1 520	1 000	520	520	60/4,5	1 300/95	4 300
ART. 280/RM	300	3 415	1 700	2 900	1 500	910	640	500	85/7,5	1 000/95	8 300
ART. 164/RP	100	2 260	900	1 950	1 050	400	280	310	35/4,5	1 600/180	1 700
ART. 164/RPL	100	2 420	1 300	2 420	1 520	430	360	310	35/4,5	1 600/180	2 400
ART. 204/REP	150	2 850	1 200	2 000	1 000	400	410	400	60/4,5	1 600/140	2 400
ART. 204/RE	150	2 850	1 200	2 450	1 500	400	410	400	60/4,5	1 600/140	3 100
ART. 164/RPA	100	2 300	900	1 9520	1 050	400	280	300	35/4,5	1 600/180	1 900
ART. 164/RPAL	100	2 450	1 000	2 450	1 500	430	340	300	35/4,5	1 600/180	2 600
ART. 204/REPA	150	2 850	1 200	2 100	1 000	400	410	400	60/4,5	1 600/140	2 450
ART. 204/RPA	150	2 850	1 200	2 550	1 500	400	410	400	60/4,5	1 600/140	3 100

- parametr **zdvih** znamená pracovní zdvih/vysunutí pístu z pístnice
- parametr **náplň 1/2** znamená pracovní množství oleje (je-li v tabulce jedna hodnota, má lis axiální pístové čerpadlo, jsou-li hodnoty dvě má lis i navíc lopátkové čerpadlo)
- parametr **rychlost 1/2** znamená rychlost posuvu pístu (u 2rychlostních typů je první hodnota rychlost pístu při přiblížení/zpětném chodu, druhá pak při samotném lisování)

Hydraulické lisy 100 - 150 t tvarovací, ohýbací, automaty



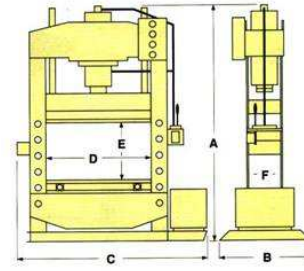

ART. 164/RP, 164/RPL - hydraulický lis 100 t, 100 t
ART. 204/REP, 204/RP - hydraulický lis 150 t, 150 t
ART. 164/RPA, 164/RPAL - hydraulický lis 100 t, 100 t
ART. 204/REPA, 204/RPA - hydraulický lis 150 t, 150 t

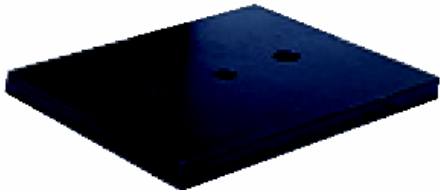

- lisovací síla 100 - 150 t, 2rychlostní elektrický pohon hydrauliky
- speciálně vybavené typy lisů s přípravky na tlakové ohýbání, nůž a pětistopé tvarovací lisovadlo pro plechy až do tloušťky 10 mm a šířky 1 m, STOP systém...
- lisy ART. 164/RPA, 164/RPAL, 204/REPA a 204/RPA mají ve výbavě navíc i samostatný ovládací panel umožňující poloautomatický/automatický provoz (přesný rozsah výbavy a funkcí u jednotlivých lisů si ověřte u prodejce)
- příčný nosník se zvedá/spouští pomocí kladkostroje, aretace jeho výšky čepý
- i tyto lisy mají v hydraulické jednotce dvě čerpadla (axiální pístové + lopátkové)

typ-název	Cena bez DPH
ART. 164/RP	264 800,- Kč
ART. 164/RPL	416 350,- Kč
ART. 204/REP	453 550,- Kč
ART. 204/RE	610 300,- Kč
ART. 164/RPA	327 150,- Kč
ART. 164/RPAL	503 500,- Kč
ART. 204/REPA	531 200,- Kč
ART. 204/RPA	688 500,- Kč

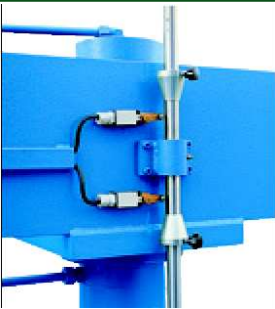
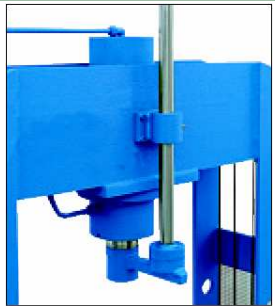
Příslušenství ručních, nožních a pneumatických lisů za příplatek

	Ttyp-název	Základní informace – parametry	Cena bez DPH
	ART. 001	Manometr měření tlaku pro lisy na 10, 15, 20, 30 t	1450,- Kč
	ART. 002	Manometr měření tlaku pro lisy na 40, 50, 70, 100, 150, 200, 300 t	1 750,- Kč
	ART. 010	Pracovní deska pro lisy na 10 t	800,- Kč
	ART. 011	Pracovní deska pro lisy na 15, 20 t	850,- Kč
	ART. 012	Pracovní deska pro lisy na 30, 40, 50 t, mimo lis ART.162/RM	2 450,- Kč
	ART. 012A	Pracovní deska pro lis ART.162/RM	3 800,- Kč
	ART. 013	Pracovní deska pro lisy na 70 t	3 800,- Kč
	ART. 014	Pracovní deska pro lisy na 100 t, mimo lisy ART.164/RM, ART.164//RSM	4 700,- Kč
	ART. 014A	Pracovní deska pro lisy ART.164/RM, ART.164//RSM	7 350,- Kč
	ART. 015	Pracovní deska pro lisy na 150 t, mimo lis ART. 204/RM	7 500,- Kč
	ART. 015A	Pracovní deska pro lis ART. 204/RM	9 900,- Kč
	ART. 030	Prisma-V pro lisy na 10 t	1 400,- Kč
	ART. 031	Prisma-V pro lisy na 15, 20 t	1 750,- Kč
	ART. 032	Prisma-V pro lisy na 30, 40, 50 t, mimo lis ART.162/RM	4 150,- Kč
	ART. 032A	Prisma-V pro lis ART.162/RM	5 300,- Kč
	ART. 033	Prisma-V pro lisy na 70 t	5 300,- Kč
	ART. 034	Prisma-V pro lisy na 100 t, mimo lis ART.164/RM, ART.164//RSM	6 050,- Kč
	ART. 034A	Prisma-V pro lisy ART.164/RM, ART.164//RSM	9 100,- Kč
	ART. 035	Prisma-V pro lisy na 150 t, mimo lis ART. 204/RM	8 950,- Kč
	ART. 035A	Prisma-V pro lis ART. 204/RM	12 000,- Kč
	ART. 036	Prisma-V pro lisy na 200 t	17 500,- Kč
	ART. 037	Prisma-V pro lisy na 300 t	17 500,- Kč
	ART. 050	Přípravek na upnutí kulatiny pro lisy na 10, 15, 20 t	950,- Kč
	ART. 051	Přípravek na upnutí kulatiny pro lisy na 30, 40, 50, 70, 100 t	6 050,- Kč
	ART. 052	Přípravek na upnutí kulatiny pro lisy na 150 t, 1000mm	6 850,- Kč
	ART. 053	Přípravek na upnutí kulatiny pro lisy na 100, 150 t, 1500mm	7 150,- Kč
	ART. 060	„STOP“ systém automat. zastavení pohybu pístu pro lisy na 40, 50, 70, 100 t	24 550,- Kč
	ART. 061	„STOP“ systém automat. zastavení pohybu pístu pro lisy na 150, 200 t	31 800,- Kč
	ART. 062	„STOP“ systém automat. zastavení pohybu pístu pro lisy na 300 t	39 050,- Kč
	ART. 070	Přípravek zabraňující rotaci pístu pro lisy na 40, 50 t	13 650,- Kč
	ART. 071	Přípravek zabraňující rotaci pístu pro lisy na 70, 100 t	20 800,- Kč
	ART. 072	Přípravek zabraňující rotaci pístu pro lisy na 150, 200 t	27 400,- Kč
	ART. 073	Přípravek zabraňující rotaci pístu pro lisy na 300 t	35 000,- Kč
	ART. 080	Deska s „T“ drážkou na upnutí přípravků 750 x 400 mm, lisy 40, 50 t	28 600,- Kč
	ART. 081	Deska s „T“ drážkou na upnutí přípravků 850 x 450 mm, lisy 70 t	33 000,- Kč
	ART. 082	Deska s „T“ drážkou na upnutí přípravků 990 x 500 mm, lisy 100 t	37 900,- Kč
	ART. 083	Deska s „T“ drážkou na upnutí přípravků 990 x 600 mm, lisy 150 t	42 350,- Kč
	ART. 084	Deska s „T“ drážkou na upnutí přípravků 1490 x 600mm, lisy 150 t	54 850,- Kč

Na zakázku je možné vyrobiť i speciální - atypické hydraulické lisy 6 - 300 t dle skutečných potřeb zadavatele PROFÍ lisy OMCN, to je vždy konstrukčně velmi kvalitní a robustní svařovaná konstrukce, spolehlivá hydraulika a líbivý design...(níže příklady již vyrobených lisů)

Barva strojů



Speciální, atypické hydraulické lisy 6 - 300 t



- lisování olejových filtrů, plechových soudků, odpadového papíru, textilu... v průmyslu, autoopravárenství atd.
- vždy PROFI, kvalitní svařovaná konstrukce, spolehlivý provoz hydraulické nebo pneumatické jednotky...
- optimální typ lisu zvolte dle typu použití, dle lisovací síly, velikosti pracovní komory atd.

Barva strojů



Hydraulické lis na olejové filtry...

ART. 389/A - hydraulický lis elektrický pohon



- lisovací síla 40 t, 2rychlostní elektrický pohon hydrauliky (400V/1,5 kW)
- automatické oddělení filtru a oleje do 2 soudků, spínač zavření dvířek ...
- pracovní komora o velikosti 175 x 260 x 320 mm (v x š x d)
- Váha 250 kg

typ-název	Cena bez DPH
ART. 389/A	91 750,- Kč

Hydraulické lis na plechové soudky...

**ART. 390/A - hydraulický lis elektrický pohon
ART. 390/B - hydraulický lis pneumatický pohon**



- ART. 390/A - elektrický pohon hydrauliky
- ART. 390/A - pneumatický pohon hydrauliky
- pracovní komora o velikosti 500 x 425 x 460 mm (v x š x d)

typ-název	Cena bez DPH
ART. 390/A	57 450,- Kč
ART. 390/B	56 500,- Kč

Pneumatický lis na odpadový papír, kartony...

ART. 396 - lis pneumatický pohon



- pneumatický pohon pístu, dělená přední dvířka...
- vázání provázkem, posuvná podlážka pro snadnější uchopení
- pracovní komora cca 760 x 550 x 420 mm (v x š x d)

typ-název	Cena bez DPH
ART. 396	72 300,- Kč

Hydraulické lis na odpadový papír, textil, plasty...

**ART. 397 - hydraulický lis 6 t elektrický pohon
ART. 397/A - hydraulický lis 10 t**

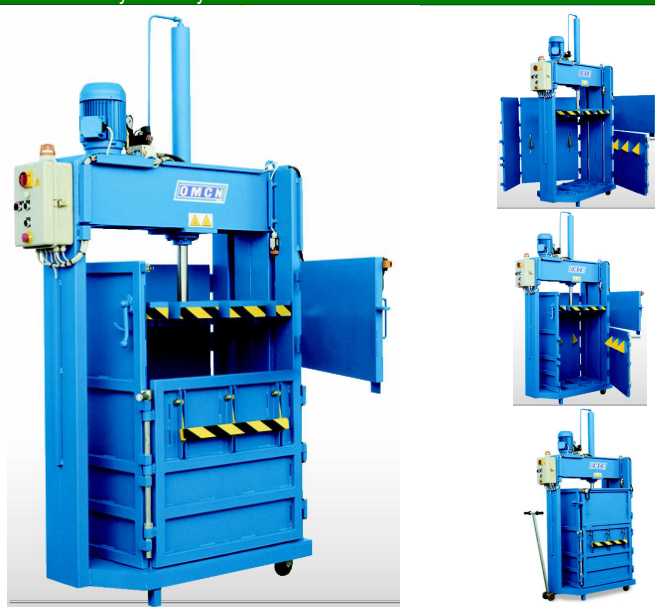

- elektro - hydraulický pohon pístu, dělená přední dvířka...
- pracovní komora cca 800 x 900 x 580 mm (v x š x d) pro ART. 397
- pracovní komora cca 800 x 1 000 x 700 mm (v x š x d) pro ART. 397/A

typ-název	Cena bez DPH
ART. 397	296 350,- Kč
ART. 397/A	350 150,- Kč

Poznámka: Podrobnější informace o funkci výše uvedených lisů, jejich rozměrech atd. Vám rád sdělíme.